

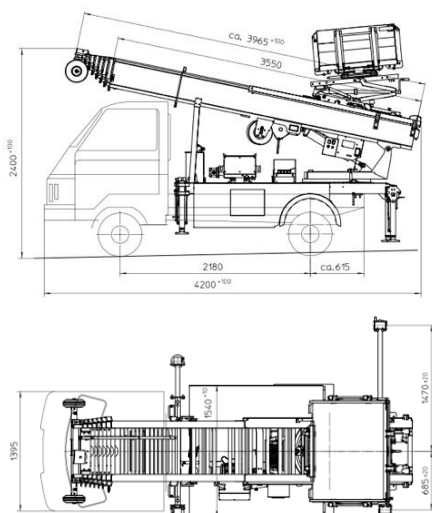

Autoscala elettrica 5° piano

Ecologico, efficiente e performante.
Grazie al motore elettrico, viene
utilizzato in centro città per non
disturbare
Euro 6



CARATTERISTICHE TECNICHE:

- Elevatore Böcker HL 24 montato su Piaggio Porter EURO 6
- Portata massima 200 Kg
- Altezza massima da terra 25 m
- Motore ausiliario elettrico
- Cesta porta mobili in alluminio, rinforzata
- Dimensioni cesta chiusa mm 1600 X 850
- Dimensioni cesta aperta mm 2600 X 1850
- Sicurezza a norma CE
- Funzionamento idraulico
- Profili a 8 elementi
- Sistema elettronico del controllo della velocità